

Poussoirs latéraux · lisses, sans joint d'étanchéité, avec taraudage

EH 22150.



Description produit

Utilisables pour positionner et appliquer une pression, p. ex. pour la peinture ou le sablage de pièces.

Matières

Corps

- aluminium

Rondelle taraudée

- acier bruni

Ressort

- inox
- acier bruni
- acier, zingué par galvanisation

Assemblage

Formule de calcul de l'entraxe pour l'alésage de montage :

$$l_0 = z/2 + w + x,$$

l_0 = entraxe,

y = hauteur de la pièce,

w = longueur de la pièce,

x = course,

z = diamètre de butée

Calcul de la dimension x pour pièces :

$$x = d_2/2 - s$$

Montage par emmanchement.

Caractéristique

Ressort léger = ressort inox

Ressort standard = ressort acier, bruni

Ressort puissant = ressort acier, zingué par galvanisation

Plus d'informations

Notes

La tige peut être personnalisée et vissée dans le taraudage du corps.

Autres produits

- Douilles excentriques, pour poussoirs latéraux, lisses

Plan

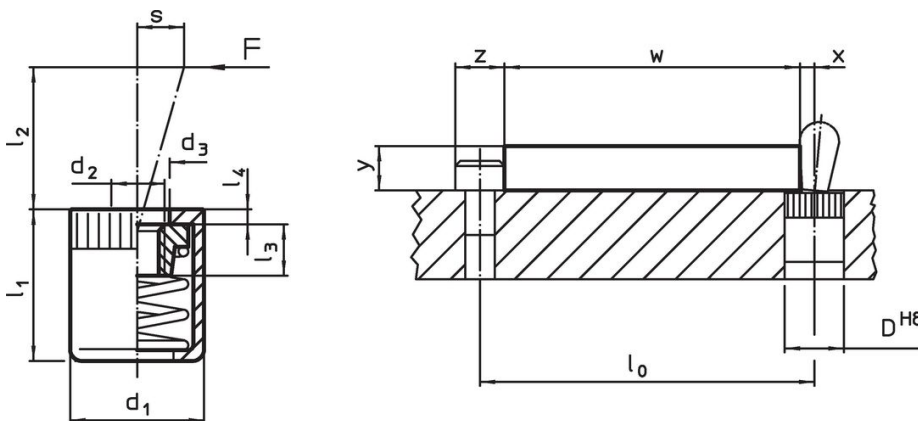

Informations détaillées



| Dimensions | | Pression F max. ¹⁾ [N] | d ₃ | Dimensions | | | | Course s [mm] | Alésage de positionner D H8 [mm] | Température max. [°C] | Poids [g] | Référence article |
|--------------------------------|----------------|--|----------------|----------------------|----------------|----------------|----------------|---------------------|--|-----------------------------|--------------|----------------------|
| d ₁ | d ₂ | | | l ₁ -1 | l ₂ | l ₃ | l ₄ | | | | | |
| [mm] | | | | [mm] | | | | | | | | |
| force légère du ressort | | | | | | | | | | | | |
| 10 | M4 | 20 | 6,3 | 11 | 6,7 | 4,5 | 1,2 | 0,8 | 10 | 250 | 1,8 | 22150.1020 |
| 10 | M4 | 40 | 6,3 | 11 | 10,7 | 4,5 | 1,2 | 1,0 | 10 | 250 | 1,9 | 22150.1025 |
| 16 | M6 | 100 | 10,2 | 18 | 16,7 | 7,5 | 1,7 | 1,6 | 16 | 250 | 9,4 | 22150.1040 |

¹⁾ valeur moyenne mesurée

| Dimensions d ₁ d ₂ [mm] | | Pression F max. ¹⁾ ~ [N] | d ₃ | l ₁ -1 | Dimensions l ₂ l ₃ l ₄ [mm] | | | Course s [mm] | Alésage de positionnement D H8 [mm] | max. [°C] |  [g] | Référence article |
|---|----|---|----------------|----------------------|--|-----|-----|---------------------|---|--------------|--|----------------------------|
| Ressort standard | | | | | | | | | | | | |
| 10 | M4 | 50 | 6,3 | 11 | 6,7 | 4,5 | 1,2 | 0,8 | 10 | 250 | 2,1 | 22150.1021 |
| 10 | M4 | 75 | 6,3 | 11 | 10,7 | 4,5 | 1,2 | 1,0 | 10 | 250 | 2,1 | 22150.1026 |
| 16 | M6 | 150 | 10,2 | 18 | 16,7 | 7,5 | 1,7 | 1,6 | 16 | 250 | 9,4 | 22150.1041 |
| force puissante du ressort | | | | | | | | | | | | |
| 10 | M4 | 100 | 6,3 | 11 | 6,7 | 4,5 | 1,2 | 0,8 | 10 | 250 | 2,3 | 22150.1022 |
| 10 | M4 | 100 | 6,3 | 11 | 10,7 | 4,5 | 1,2 | 1,0 | 10 | 250 | 2,5 | 22150.1027 |
| 16 | M6 | 200 | 10,2 | 18 | 16,7 | 7,5 | 1,7 | 1,6 | 16 | 250 | 9,3 | 22150.1042 |

¹⁾ valeur moyenne mesurée

Accessoires

| | Dimensions d ₁ [mm] |  [g] | Référence article |
|---|--------------------------------------|--|----------------------------|
| outil de montage | | | |
|  | 10 | 49 | 22150.0831 |
| | 16 | 105 | 22150.0833 |

Conformité

Pour obtenir les informations détaillées sur la conformité choisissez le numéro d'article souhaité.