

## Poussoirs latéraux · lisses, sans joint d'étanchéité

EH 22150.



### Description produit

Utilisables pour positionner et appliquer une pression, p. ex. pour la peinture ou le sablage de pièces.

### Matières

#### Corps

- aluminium

#### Ressort

- inox
- acier bruni
- acier, zingué par galvanisation

#### Embout

- acier cémenté, zingué par galvanisation
- thermoplastique (POM), blanc

### Assemblage

Montage par emmanchement.

Formule de calcul de l'entraxe pour l'alésage de montage :

$$l_0 = z/2 + w + x,$$

$l_0$  = entraxe,

$y$  = hauteur de pièce,

$w$  = longueur de pièce,

$x$  = dimension coordonnée,

$s$  = course

$z$  = diamètre de butée

Calcul dimension  $x$  :

$y$  supérieur ou égal à  $l_2 - d_2/2$ , alors  $x = d_2/2 - s$   
ou

$y$  inférieur à  $l_2 - d_2/2$ , alors  $x =$

$$d_2/2 - s - [(l_2 - d_2/2 - y) * 0,123]$$

### Caractéristique

Ressort léger = ressort inox

Ressort standard = ressort acier, bruni

Ressort puissant = ressort acier, zingué par galvanisation

### Plus d'informations

### Autres produits

- Douilles excentriques, pour poussoirs latéraux, lisses

### Plan

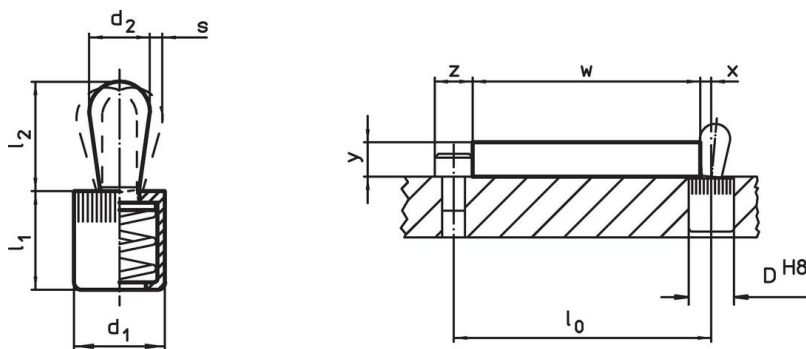

### Informations détaillées

Dimensions		Pression F max. <sup>1)</sup> ~ [N]	Dimensions		Course s [mm]	Alésage de positionnement D H8 [mm]	x <sup>2)</sup> [mm]	🌡️ max. [°C]	📦 [g]	Référence article
d <sub>1</sub>	d <sub>2</sub>		l <sub>1</sub>	l <sub>2</sub>						
[mm]	[mm]		[mm]	±0,5						
Embout: acier/embout en acier, force légère du ressort										
6	3	10	7,0	4,0	0,5	6	1,0	250	0,6	<a href="#">22150.0010</a>
10	5	20	11,0	6,7	0,8	10	1,7	250	2,6	<a href="#">22150.0020</a>
10	6	40	11,0	10,7	1,0	10	1,9	250	3,4	<a href="#">22150.0025</a>
12	8	50	13,5	13,6	1,3	12	2,7	250	6,8	<a href="#">22150.0030</a>
16	10	100	18,0	16,7	1,6	16	3,1	250	14,0	<a href="#">22150.0040</a>

<sup>1)</sup> valeur moyenne mesurée

<sup>2)</sup> Si la hauteur de la pièce (y) est inférieure à  $l_2 - d_2/2$ , calculer la cote de coordonnées (x).

Dimensions		Pression F max. <sup>1)</sup> ~ [N]	Dimensions		Course s [mm]	Alésage de positionnement D H8 [mm]	x <sup>2)</sup> [mm]	max. [°C]	[g]	Référence article
d <sub>1</sub> [mm]	d <sub>2</sub> [mm]		l <sub>1</sub> -1 [mm]	l <sub>2</sub> ±0,5 [mm]						
<b>Embout: acier/embout en acier, ressort standard</b>										
6	3	20	7,0	4,0	0,5	6	1,0	250	0,6	<a href="#">22150.0011</a>
10	5	50	11,0	6,7	0,8	10	1,7	250	2,8	<a href="#">22150.0021</a>
10	6	75	11,0	10,7	1,0	10	1,9	250	3,6	<a href="#">22150.0026</a>
12	8	100	13,5	13,6	1,3	12	2,7	250	7,3	<a href="#">22150.0031</a>
16	10	150	18,0	16,7	1,6	16	3,1	250	15,0	<a href="#">22150.0041</a>
<b>Embout: acier/embout en acier, force puissante du ressort</b>										
6	3	40	7,0	4,0	0,5	6	1,0	250	0,7	<a href="#">22150.0012</a>
10	5	100	11,0	6,7	0,8	10	1,7	250	3,0	<a href="#">22150.0022</a>
10	6	100	11,0	10,7	1,0	10	1,9	250	3,9	<a href="#">22150.0027</a>
12	8	150	13,5	13,6	1,3	12	2,7	250	7,8	<a href="#">22150.0032</a>
16	10	200	18,0	16,7	1,6	16	3,1	250	15,0	<a href="#">22150.0042</a>
<b>Embout: thermoplastique/embout en thermoplastique, force légère du ressort</b>										
6	3	10	7,0	4,0	0,5	6	1,0	80	0,3	<a href="#">22150.0050</a>
10	5	20	11,0	6,7	0,8	10	1,7	80	1,3	<a href="#">22150.0060</a>
10	6	40	11,0	10,7	1,0	10	1,9	80	1,5	<a href="#">22150.0062</a>
12	8	50	13,5	13,9	1,3	12	2,7	80	2,9	<a href="#">22150.0070</a>
16	10	100	18,0	16,7	1,6	16	3,1	80	6,6	<a href="#">22150.0080</a>

<sup>1)</sup> valeur moyenne mesurée

<sup>2)</sup> Si la hauteur de la pièce (y) est inférieure à l<sub>2</sub>-d<sub>2</sub>/2, calculer la cote de coordonnées (x).

## Accessoires

	Dimensions d <sub>1</sub> [mm]	[g]	Référence article
<b>outil de montage</b>			
	6	19	<a href="#">22150.0830</a>
	10	49	<a href="#">22150.0831</a>
	12	86	<a href="#">22150.0832</a>
	16	105	<a href="#">22150.0833</a>

## Exemple d'application

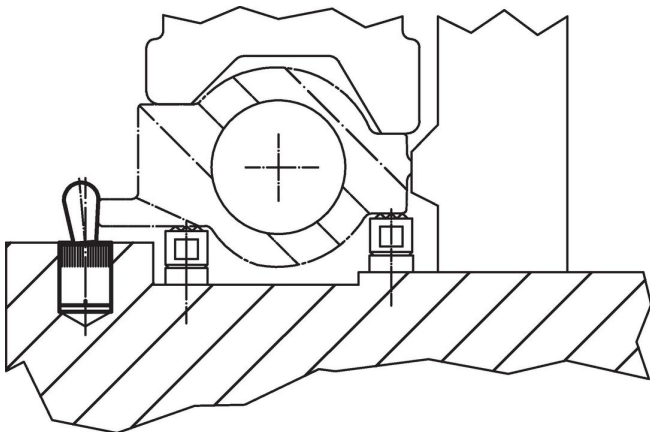

## Conformité

Pour obtenir les informations détaillées sur la conformité choisissez le numéro d'article souhaité.