

Brides de fixation • pour doigts et verrous d'indexage, en zamac

EH 22110.



Description produit

Aide au montage et autres applications pour doigts et verrous d'indexage. Peut servir de logement pour les douilles EH 22110.

Matières

Goujon fileté

- acier bruni, avec embout laiton

Corps

- zamac, revêtu de plastique, noir

Assemblage

Le doigt d'indexage doit être assemblé dans l'alésage d_1 , coté lamage.

Plus d'informations

Autres produits

- Douilles de positionnement, pour doigts et verrous d'indexage

Plan

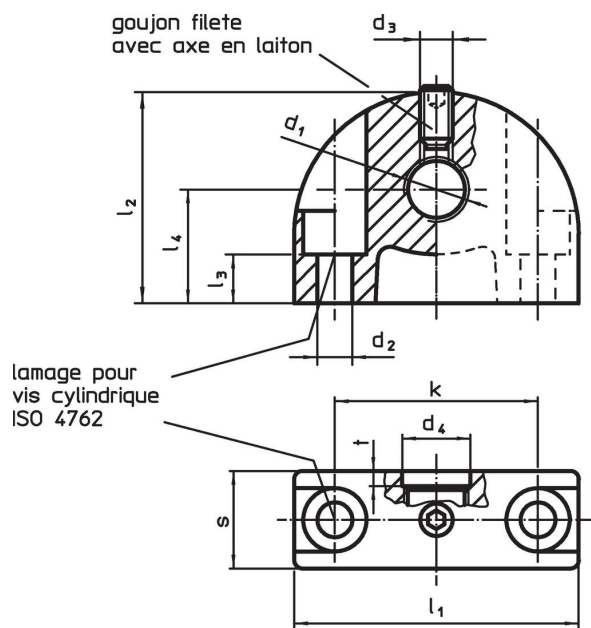

Informations détaillées

Dimensions											max. [°C]	[g]	Référence article
d_1	d_2	d_3	d_4	k	l_1	l_2	l_3	l_4	s	t			
[mm]													
trou de fixation perpendiculaire au doigt ou verrou d'indexage													
M 8 x 1	4,3	M4	8,2	25	35	26	11,5	14	12	2	100	39	22110.0408
M 8	4,3	M4	8,2	25	35	26	6,0	14	12	2	100	40	22110.0508
M10 x 1	4,3	M4	10,2	25	35	26	11,5	14	12	2	100	36	22110.0410
M10	4,3	M4	10,2	25	35	26	6,0	14	12	2	100	38	22110.0510
M12 x 1,5	4,3	M4	12,2	25	35	26	11,5	14	12	3	100	41	22110.0412
M12	4,3	M4	12,2	25	35	26	6,0	14	12	3	100	36	22110.0512
M16 x 1,5	5,3	M5	16,2	35	47	34	15,5	18	14	3	100	77	22110.0416
M16	5,3	M5	16,2	35	47	34	10,0	18	14	3	100	78	22110.0516
M20 x 1,5	5,3	M5	20,2	35	47	34	15,5	18	14	3	100	68	22110.0420

Exemple d'application



Conformité

Pour obtenir les informations détaillées sur la conformité choisissez le numéro d'article souhaité.