

## Poussoirs • à tête, bille et fente EH 22050.



### Description produit

Les poussoirs à ressort peuvent être utilisés pour le blocage ainsi que pour appliquer une pression ou éjecter.  
Positionnement en profondeur précis grâce à la tête.

### Matières

- Corps**
- acier de décolletage, bruni
  - inox 1.4305

- Bille**
- acier à roulement, trempé
  - inox trempé

- Ressort**
- inox

### Assemblage

Bien respecter  $l_3$  pour M 4 / M 5.

### Caractéristique

Ressort standard: aucun marquage  
Force puissante du ressort : marqué par deux lignes

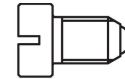

Force ressort standard

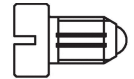

Force ressort puissante

### Plus d'informations

### Notes

Réalisations spéciales sur demande.  
Les poussoirs subissent un contrôle de la force et de la course.

### Références

Frein filet sur demande - se reporter à la fiche de renseignements techniques -  
Calcul de la résistance d'enclenchement - se reporter à la fiche de renseignements techniques -

### Autres produits

- Réceptacle, à visser, pour poussoirs à billes
- Réceptacle, lisses, pour poussoirs

### Plan

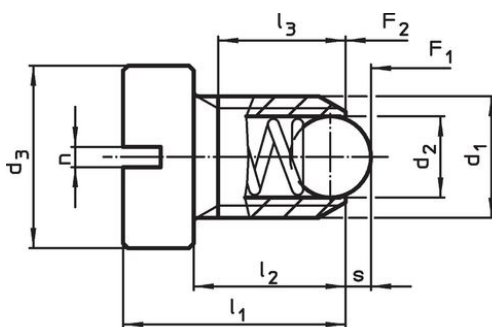

taille M4-M5

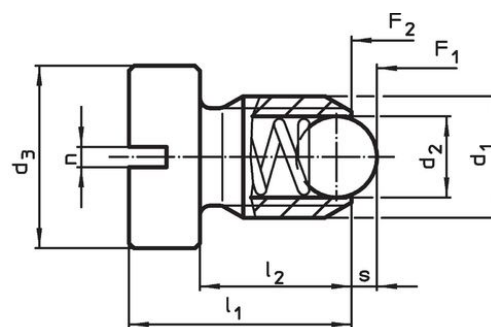

taille M6-M12

Informations détaillées

	Dimensions						Course s [mm]	Pression <sup>1)</sup>		max. [°C]	[g]	Référence article
	d <sub>1</sub>	d <sub>2</sub>	d <sub>3</sub>	l <sub>1</sub>	l <sub>2</sub>	l <sub>3</sub> min.		n	F <sub>1</sub> ~ [N]			
<b>acier de décolletage, ressort standard</b>												
M 4	2,5	6	9,5	6,5	5,0	0,6	0,8	8,0	14,0	250	1,0	22050.0930
M 5	3,0	8	12,5	8,5	6,7	0,8	0,9	8,0	14,0	250	2,2	22050.0931
M 6	3,5	10	14,0	9,0	-	1,0	1,0	11,0	18,0	250	3,7	22050.0932
M 8	4,5	13	16,5	11,0	-	1,2	1,5	18,0	31,0	250	7,4	22050.0933
M10	6,0	16	20,0	14,0	-	1,5	2,0	24,0	45,0	250	13,0	22050.0934
M12	8,0	18	22,0	15,0	-	2,0	2,5	26,0	49,0	250	19,0	22050.0935
<b>acier de décolletage, ressort puissant</b>												
M 4	2,5	6	9,5	6,5	5,0	0,6	0,8	12,0	18,0	250	0,9	22050.1040
M 5	3,0	8	12,5	8,5	6,7	0,8	0,9	15,0	22,0	250	2,2	22050.1050
M 6	3,5	10	14,0	9,0	-	1,0	1,0	19,3	26,6	250	3,8	22050.1060
M 8	4,5	13	16,5	11,0	-	1,2	1,5	36,0	60,5	250	7,5	22050.1080
M10	6,0	16	20,0	14,0	-	1,5	2,0	57,0	103,5	250	13,0	22050.1100
M12	8,0	18	22,0	15,0	-	2,0	2,5	61,0	110,0	250	19,0	22050.1120
<b>inox, ressort standard</b>												
M 4	2,5	6	9,5	6,5	5,0	0,6	0,8	8,0	14,0	250	1,0	22050.0940
M 5	3,0	8	12,5	8,5	6,7	0,8	0,9	8,0	14,0	250	2,2	22050.0941
M 6	3,5	10	14,0	9,0	-	1,0	1,0	11,0	18,0	250	3,8	22050.0942
M 8	4,5	13	16,5	11,0	-	1,2	1,5	18,0	31,0	250	7,5	22050.0943
M10	6,0	16	20,0	14,0	-	1,5	2,0	24,0	45,0	250	13,0	22050.0944
M12	8,0	18	22,0	15,0	-	2,0	2,5	26,0	49,0	250	19,0	22050.0945
<b>inox, ressort puissant</b>												
M 4	2,5	6	9,5	6,5	5,0	0,6	0,8	12,0	18,0	250	1,0	22050.1240
M 5	3,0	8	12,5	8,5	6,7	0,8	0,9	15,0	22,0	250	2,2	22050.1250
M 6	3,5	10	14,0	9,0	-	1,0	1,0	19,3	26,6	250	3,8	22050.1260
M 8	4,5	13	16,5	11,0	-	1,2	1,5	36,0	60,5	250	7,6	22050.1280
M10	6,0	16	20,0	14,0	-	1,5	2,0	57,0	103,5	250	13,0	22050.1300
M12	8,0	18	22,0	15,0	-	2,0	2,5	61,0	110,0	250	19,0	22050.1320

<sup>1)</sup> valeur moyenne mesurée

Exemple d'application

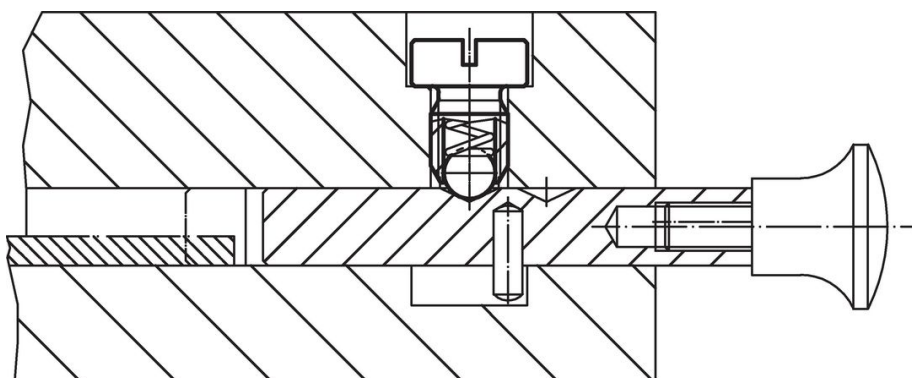

Conformité

Pour obtenir les informations détaillées sur la conformité choisissez le numéro d'article souhaité.